

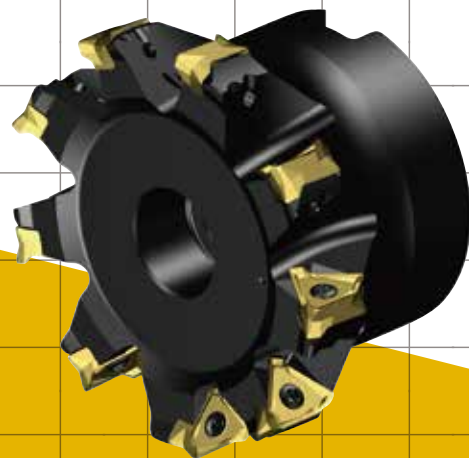

90度肩削りカッター

サンドビック・コロマント
コロミル MS60



◆ 圧倒的な面粗さ

低切削抵抗 6 コーナー仕様！チップ共通化可能！

仕上げ加工： S50C $V_c=275$ $f_z=0.07$ $a_p=0.5$ $R_a=0.2$ ($R_z=1.2$)
※ ブラザー S700 (BT30)



三菱マテリアル
WWXシリーズ

◆ 圧倒的なコストパフォーマンス
荒加工、高剛性で欠けない！

ワルター
M5137



◆ ノーズ R 変更可能

被削材ごとにチップ変更可能！あらゆる材種に対応！

荒加工： S50C $V_c=275$ $f_z=0.2$ $a_p=2.0$ $R_a=0.3$ ($R_z=2.1$)
※ ブラザー S700 (BT30)

90 度肩削りカッター

株式会社村井 推奨品シリーズ

※ チップは鋼用で使えるものを推奨としています。また取付径（インロー径）はミリを推奨しています。

サンドビック・コロマント MS60					
種類	インロー径	刃数	製品型番	販売個数	販売単価
チップ（シャープ）	—	—	MS60-160508M-L50 1130	10	¥1,500
チップ（重切削用）	—	—	MS60-160508M-M40 1130	10	¥2,324
Φ50カッター	22	4	MS60-R050Q22-16M	1	¥52,473
Φ63カッター	22	5	MS60-R063Q22-16M	1	¥64,754
Φ80カッター	27	7	MS60-R080Q27-16M	1	¥79,697
Φ100カッター	32	8	MS60-R100Q32-16M	1	¥88,457
三菱マテリアル WWX400					
種類	インロー径	刃数	製品型番	販売個数	販売単価
チップ（シャープ）	—	—	6NGU1409080PNER-L MV1030	10	¥1,410
チップ（重切削用）	—	—	6NMU1409080PNER-M MP6120	10	¥920
Φ50カッター	22	3	WWX400-050A03AR	1	¥31,500
Φ63カッター	22	3	WWX400-063A03AR	1	¥36,200
Φ80カッター	27	4	WWX400-080A04AR	1	¥42,350
Φ100カッター	32	5	WWX400-100B05AR	1	¥47,400
Φ125カッター	40	6	WWX400-125B06AR	1	¥58,500
Φ160カッター	40	8	WWX400-160C08NR	1	¥80,500
Φ200カッター	60	10	WWX400-200C10NR	1	¥119,000
Φ250カッター	60	12	WWX400-250C12NR	1	¥139,500
ワルター M5137					
種類	インロー径	刃数	製品型番	販売個数	販売単価
チップ（シャープ）	—	—	TNMU160508R-G57 WSP45G	10	¥1,786
チップ（重切削用）	—	—	TNMU160508R-G27 WSP45G	10	¥1,786
Φ50カッター	22	4	M5137-050-B22-04-08	1	¥39,911
Φ63カッター	22	5	M5137-063-B22-05-08	1	¥48,766
Φ80カッター	27	7	M5137-080-B27-07-08	1	¥60,847
Φ100カッター	32	8	M5137-100-B32-08-08	1	¥71,283
Φ125カッター	40	11	M5137-125-B40-11-08	1	¥83,933
Φ160カッター	40	12	M5137-160-B40-12-08	1	¥102,655

※ 単価は 2025 年 12 月 1 日時点の販売価格（税抜き単価）です。株式会社村井

名古屋市名東区亀の井3-185

リバーサイド柴田ビル

TEL 052-753-8443

FAX 052-753-8444

